

B35E Knickgelenkte Muldenkipper

MOTOR

Hersteller
Mercedes Benz (MTU)

Modell
OM471LA (MTU 6R 1300)

Bauart
Reihen-6, Dieselmotor mit Turbolader und Ladeluftkühler

Leistung brutto
320 kW (429 hp) @ 1 700 U/min

Leistung netto
301 kW (404 hp) @ 1 700 U/min

Max. Drehmoment
2 100 Nm (1 549 lbf) @ 1 300 U/min

Hubraum
12,8 Liter (781 cu.in)

Hilfsbremse
Jacobs®-Motorbremse

Tankinhalt
352 Liter (93 US gal)

AdBlue® Tankinhalt
40 Liter (11 US gal)

Abgaseinstufung
EU-Stufe V

GETRIEBE

Hersteller
Allison

Modell
4700 ORS

Bauart
Vollautomatisches Planetengetriebe

Anordnung
Motorseitig angeflanscht

Übersetzung
Permanente greifende Planetenantrieb, kupplungsbetätigt

Gänge
7 Vorwärts- und 1 Rückwärtsgang

Kupplung
Hydraulisch betätigte Mehrscheibenkupplung

Steuerung
Elektronisch

Drehmomentwandler
Hydrodynamisch mit Wandlerüberbrückung (lock-up) in allen Gängen.

VERTEILERGETRIEBE

Hersteller
Kessler

Modell
W2400

Anordnung
Separat vom Getriebe

Bauart
Dreireihig schrägverzahnt

Ausgangsdifferenzial
29/71 proportionale Drehmomentverteilung, autom. Zwischenachs-Sperrdifferenzial.

ACHSEN

Hersteller
Bell

Modell
30T

Differenzial
Schrägverzahntes Differenzial mit automatischer Traktionskontrolle

Endantrieb
Außenplanetenantrieb in Schwerlastausführung an allen Achsen.

BREMSSYSTEM

Betriebsbremse
Zweikreisbremsanlage, vollhydraulisch betätigte Ölbadlamellenbremsen an Vorder- und Mittelachse. Bremsöl-Kreislauf mit separater Kühlung und Filterung.

Maximale Bremskraft
352 kN (79 133 lbf)

Park- und Notbremse
Scheibenbremse mit Federspeicherzylinder an der Kardanwelle, pneumatisch lösbar.

Maximale Bremskraft:
206 kN (46 311 lbf)

Hilfsbremse
Automatische Motorbremse, automatische Retarderfunktion durch elektronisch aktivierte Ölbad-Lamellenbremsen.

Maximale Retarderwirkung
Kontinuierlich: 442 kW (593 hp)
Maximal: 834 kW (1 118 hp)

BEREIFUNG

Typ
EM-Bereifung

Reifengröße
26.5 R 25

FEDERUNG VORDERACHSE

Elektronisch gesteuerte adaptive Stoßdämpfer mit Niveauregulierung (Comfort-Ride).

FEDERUNG HINTERACHSE

Tandemschwingen mit Gummi-Dämpfung.

Optional: Comfort-Ride-Federung mit zweistufigem Sandwich-Block.

HYDRAULIK

Load-Sensing-System zur Versorgung von Lenkung (vorrangig), Bremsfunktionen und Muldenbetätigung, integrierte Notlenkpumpe.

Pumpentyp
Variable Verstellpumpe mit Load-Sensing-Funktion

Fördermenge
330 l/min (87 gal/min)

Druck
315 bar (4 569 psi)

Filter
5 Mikron

LENKUNG

Hydrostatisch, zwei doppelt wirkende Lenkzylinder mit fahrabhängiger Notlenkpumpe.

Drehungen Anschlag zu Anschlag
5

Lenkwinkel
42°

MULDENHYDRAULIK

Zwei doppelt wirkende, einstufige Kippzylinder

Kippzeit
11 s

Senkzeit
6 s

Kippwinkel
Max. 70°, alternative Kippwinkel frei programmierbar

DRUCKLUFTANLAGE

Lufttrockner mit Heizung und integriertem Überdruckventil, zur Versorgung von Feststellbremse und Nebenfunktionen.

Betriebsdruck
810 kPa (117 psi)

ELEKTRISCHE ANLAGE

Spannung
24 V

Batterietyp
2 x AGM-Batterien (Vlies-Batterien)

Batteriekapazität
2 X 75 Ah

Lichtmaschine
28V 80A

FAHRGESCHWINDIGKEITEN

1st	4 km/h	3 mph
2nd	9 km/h	6 mph
3rd	16 km/h	10 mph
4th	22 km/h	14 mph
5th	31 km/h	19 mph
6th	42 km/h	26 mph
7th	48 km/h	30 mph
R	7 km/h	4 mph

KABINE

ROPS/FOPS-zertifiziert 76 dBA interner Schalldruckpegel gemessennach ISO 6396.

Muldenvolumen & Bodendruck

BETRIEBSGEWICHT		BODENDRUCK*		MULDENVOLUMEN		GEWICHT ZUSATZAUSRÜSTUNGEN	
LEER	kg (lb)	BELADEN		MULDE	m ³ (yd ³)		
Vorne	16 279 (35 889)	(fester Untergrund/gesamte Kontaktfläche)		Gestrichen	16 (21)	Muldenauskleidung	1 216 (2 681)
Mitte	7 341 (16 184)	26.5 R 25	kPa (Psi)	Gehäuft SAE 2:1	20,5 (27)	Heckklappe	906 (1 997)
Hinten	6 759 (14 901)	Vorne	361 (52)	Gehäuft SAE 1:1	24,5 (32)		
Gesamt	30 379 (66 974)	Mitte & Hinten	379 (55)	mit aut. Heckklappe (SAE 2:1)	21 (28)	ZUS. KOMPLETTRAD	
BELADEN						26.5 R 25	672 (1 482)
Vorne	20 232 (44 602)						
Mitte	22 114 (48 755)			Nennnutzlast	33 500 kg		
Hinten	21 533 (47 472)				(73 855 lb)		
Gesamt	63 879 (140 829)						

* Bodendruck ermittelt mit Reifen Michelin XADN+

Abmessungen

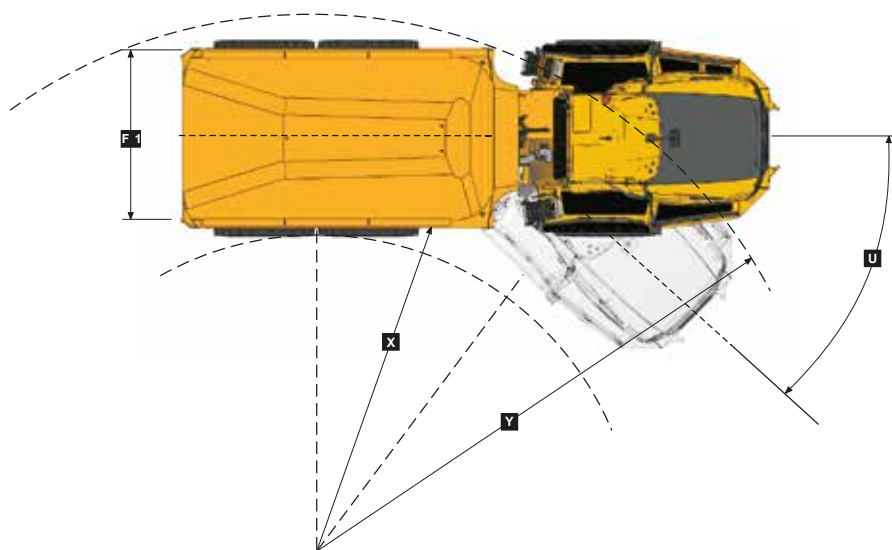
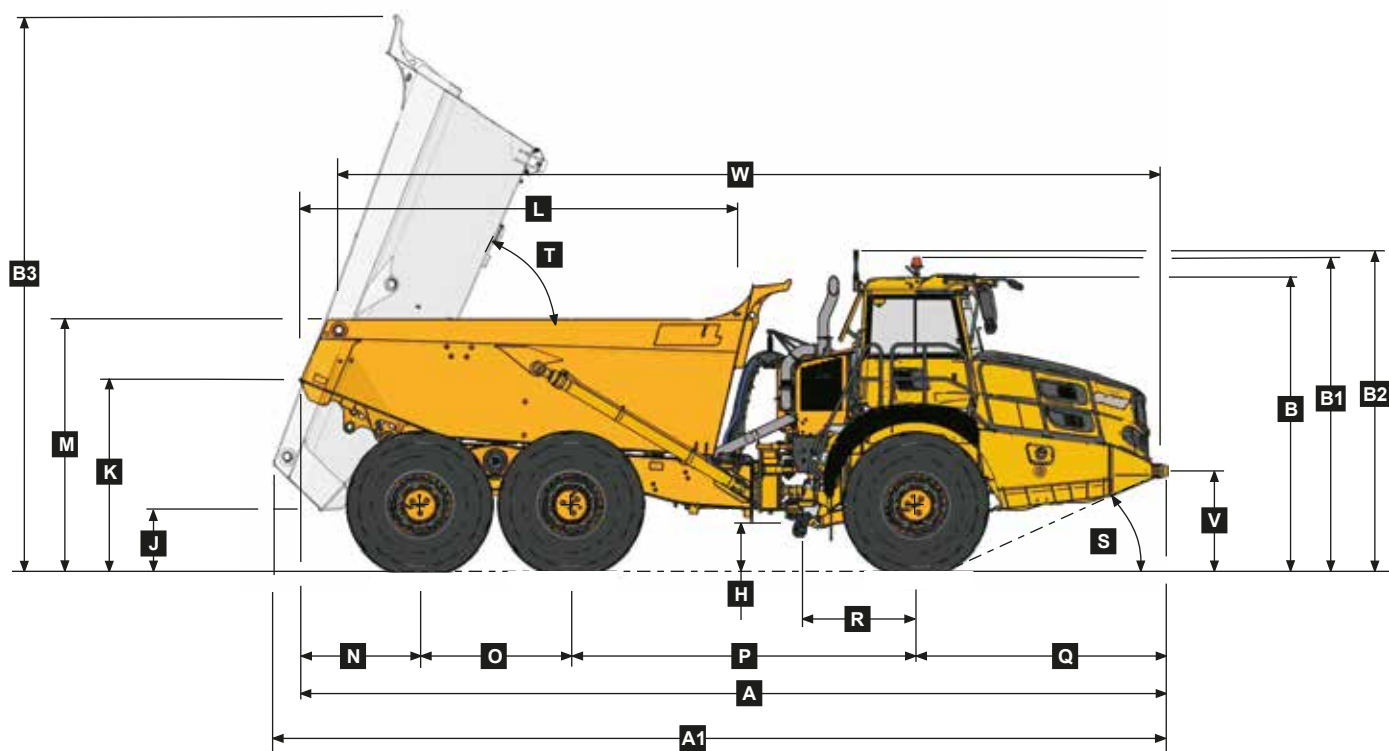

Fahrzeugabmessungen

A	Transportlänge mit Heckklappe	11 268 mm	(37 ft.)	K	Schurrenhöhe - in Fahrposition	2 463 mm	(8 ft. 1 in.)
A	Transportlänge ohne Heckklappe	11 188 mm	(36 ft. 8 in.)	L	Muldenlänge	5 709 mm	(18 ft. 9 in.)
A1	Gesamtlänge max. Kippwinkel	11 631 mm	(38 ft. 2 in.)	M	Ladehöhe	3 084 mm	(10 ft. 1 in.)
B	Transporthöhe	3 752 mm	(12 ft. 4 in.)	N	Abstand Hinterachse zu Muldenkante	1 545 mm	(5 ft.)
B1	Höhe - Rundumleuchte	3 988 mm	(13 ft. 1 in.)	O	Achsabstand Mittel-/Hinterachse	1 950 mm	(6 ft. 5 in.)
B2	Höhe - Ladeampel	4 076 mm	(13 ft. 4 in.)	P	Achsabstand Mittel-/Vorderachse	4 438 mm	(14 ft. 7 in.)
B3	Muldenhöhe - max. Kippwinkel	7 213 mm	(23 ft. 8 in.)	Q	Abstand Vorderachse/Fahrzeugfront	3 255 mm	(10 ft. 8 in.)
C	Breite über Kotflügel	3 495 mm	(11 ft. 6 in.)	R	Abstand Vorderachse/Knickgelenk	1 558 mm	(5 ft. 1 in.)
D	Breite über Reifen - 26.5R25	3 438 mm	(11 ft. 3 in.)	S	Böschungswinkel	23 °	
E	Spurweite Reifen - 26.5R25	2 768 mm	(9 ft. 1 in.)	T	Max. Kippwinkel Mulde	70 °	
F	Breite über Mulde	3 112 mm	(10 ft. 3 in.)	U	Max. Knickwinkel	42 °	
F1	Breite über Heckklappe	3 402 mm	(11 ft. 2 in.)	V	Höhe Verzurrpunkte vorne	1 215 mm	(4 ft.)
G	Breite über Außenspiegel (Fahrposition)	3 614 mm	(11 ft. 10 in.)	W	Abstand Hubpunkte	10 655 mm	(34 ft. 11 in.)
H	Bodenfreiheit - Knickgelenk	493 mm	(19.41 in.)	X	Wenderadius innen - 26.5R25	4 891 mm	(16 ft.)
I	Bodenfreiheit - Frontachse	493 mm	(19.41 in.)	Y	Wenderadius außen - 26.5R25	9 211 mm	(30 ft. 3 in.)
J	Bodenfreiheit - max. Kippwinkel	822 mm	(32.4 in.)				

Steigfähigkeit/Zugkraft

- Bestimmen Sie die Zugkraft über den Schnittpunkt der Fahrzeuggewichtslinie und der Steigungslinie.
Anmerkung: 2% typischer Rollwiderstand sind bereits in der Grafik und der Steigungslinie berücksichtigt.
- Von diesem Schnittpunkt fahren Sie über die Grafiken nach rechts zu den Schnittpunkten der Zugkraftkurven.
- Die untere Skala zeigt nun die Maximalgeschwindigkeit auf der jeweiligen Steigung.

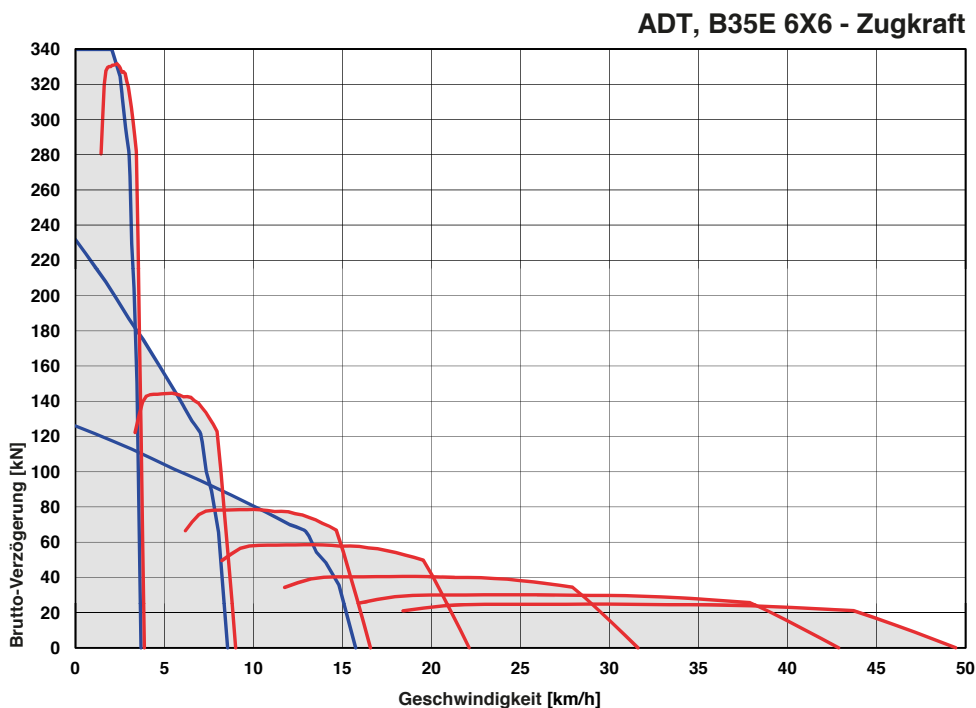
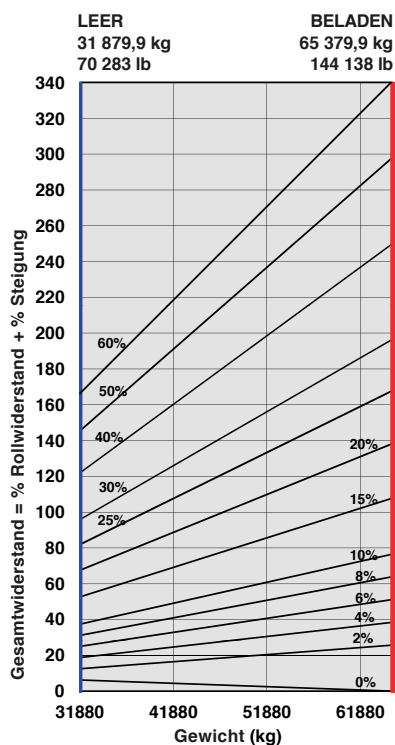

Retarderleistung

- Bestimmen Sie die erforderliche Retarderkraft über den Schnittpunkt der Fahrzeuggewichtslinie und der Steigungslinie.
- Von diesem Schnittpunkt fahren Sie über die Grafiken nach rechts zu den Schnittpunkten der Kurven.
- Die untere Skala zeigt nun die Maximalgeschwindigkeit auf der jeweiligen Steigung.

