

# B40E Knickgelenkte Muldenkipper

<p><b>MOTOR</b>  <b>Hersteller</b>          Mercedes Benz (MTU)</p> <p><b>Modell</b>          OM471LA (MTU 6R 1300)</p> <p><b>Bauart</b>          Reihen-6, Dieselmotor mit Turbolader und Ladeluftkühler</p> <p><b>Leistung brutto</b>          380 kW (510 hp) @ 1 700 U/min</p> <p><b>Leistung netto</b>          359 kW (481 hp) @ 1 700 U/min</p> <p><b>Max. Drehmoment</b>          2 380 Nm (1 755 lbf) @ 1 300 U/min</p> <p><b>Hubraum</b>          12,8 Liter (781 cu.in)</p> <p><b>Hilfsbremse</b>          Jacobs®-Motorbremse</p> <p><b>Tankinhalt</b>          352 Liter (93 US gal)</p> <p><b>AdBlue® Tankinhalt</b>          40 Liter (11 US gal)</p> <p><b>Abgaseinstufung</b>          EU-Stufe V</p>	<p><b>Drehmomentwandler</b>          Hydrodynamisch mit Wandlerüberbrückung (lock-up) in allen Gängen.</p> <p><b>VERTEILERGETRIEBE</b>  <b>Hersteller</b>          Kessler</p> <p><b>Modell</b>          W2400</p> <p><b>Anordnung</b>          Separat vom Getriebe</p> <p><b>Bauart</b>          Dreireihig schrägverzahnt</p> <p><b>Ausgangsdifferenzial</b>          29/71 proportionale Drehmomentverteilung, autom. Zwischenachs-Sperrdifferenzial.</p> <p><b>ACHSEN</b>  <b>Hersteller</b>          Bell</p> <p><b>Modell</b>          30T</p> <p><b>Differenzial</b>          Schrägverzahntes Differenzial mit automatischer Traktionskontrolle</p> <p><b>Endantrieb</b>          Außenplanetenantrieb in Schwerlastausführung an allen Achsen.</p>	<p><b>Hilfsbremse</b>          Automatische Motorbremse, automatische Retarder-Funktion durch elektronisch aktivierte Ölbad-Lamellenbremsen.</p> <p><b>Maximale Retarderwirkung</b>          Kontinuierlich: 442 kW (593 hp)          Maximal: 854 kW (1 145 hp)</p> <p><b>BEREIFUNG</b>  <b>Typ</b>          EM-Bereifung</p> <p><b>Reifengröße</b>          29.5 R 25 (875/65 R 29 optional)</p> <p><b>FEDERUNG VORDERACHSE</b>          Elektronisch gesteuerte adaptive Stoßdämpfer mit Niveauregulierung (Comfort-Ride).</p> <p><b>FEDERUNG HINTERACHSE</b>          Tandemschwingen mit Gummi-Dämpfung.          Optional: Comfort-Ride-Federung mit zweistufigem Sandwich-Block.</p> <p><b>HYDRAULIK</b>          Load-Sensing-System zur Versorgung von Lenkung (vorrangig), Bremsfunktionen und Muldenbetätigung, integrierte Notlenkpumpe.</p> <p><b>Pumpentyp</b>          Variable Verstellpumpe mit Load-Sensing-Funktion</p> <p><b>Fördermenge</b>          330 l/min (87 gal/min)</p> <p><b>Druck</b>          315 bar (4 569 psi)</p> <p><b>Filter</b>          5 Mikron</p> <p><b>LENKUNG</b>          Hydrostatisch, zwei doppelt wirkende Lenkzylinder mit fahrabhängiger Notlenkpumpe.</p> <p><b>Drehungen Anschlag zu Anschlag</b>          5</p>	<p><b>Lenkwinkel</b>          42°</p> <p><b>MULDENHYDRAULIK</b>          Zwei doppelt wirkende, einstufige Kippzylinder</p> <p><b>Kippzeit</b>          11 s</p> <p><b>Senkzeit</b>          6 s</p> <p><b>Kippwinkel</b>          Max. 70°, alternative Kippwinkel frei programmierbar</p> <p><b>DRUCKLUFTANLAGE</b>          Lufttrockner mit Heizung und integriertem Überdruckventil, zur Versorgung von Feststellbremse und Nebenfunktionen.</p> <p><b>Betriebsdruck</b>          810 kPa (117 psi)</p> <p><b>ELEKTRISCHE ANLAGE</b>  <b>Spannung</b>          24 V</p> <p><b>Batterietyp</b>          2 x AGM-Batterien (Vlies-Batterien)</p> <p><b>Batteriekapazität</b>          2 X 75 Ah</p> <p><b>Lichtmaschine</b>          28V 80A</p> <p><b>FAHRGESCHWINDIGKEITEN</b></p> <table border="0"> <tr><td>1.</td><td>4 km/h</td><td>2,5 mph</td></tr> <tr><td>2.</td><td>9 km/h</td><td>6 mph</td></tr> <tr><td>3.</td><td>17 km/h</td><td>11 mph</td></tr> <tr><td>4.</td><td>23 km/h</td><td>14 mph</td></tr> <tr><td>5.</td><td>33 km/h</td><td>21 mph</td></tr> <tr><td>6.</td><td>44 km/h</td><td>27,3 mph</td></tr> <tr><td>7.</td><td>51 km/h</td><td>32 mph</td></tr> <tr><td>R</td><td>7 km/h</td><td>4 mph</td></tr> </table> <p><b>KABINE</b>          ROPS/FOPS-zertifiziert 76 dBA interner Schalldruckpegel gemessen nach ISO 6396.</p>	1.	4 km/h	2,5 mph	2.	9 km/h	6 mph	3.	17 km/h	11 mph	4.	23 km/h	14 mph	5.	33 km/h	21 mph	6.	44 km/h	27,3 mph	7.	51 km/h	32 mph	R	7 km/h	4 mph
1.	4 km/h	2,5 mph																									
2.	9 km/h	6 mph																									
3.	17 km/h	11 mph																									
4.	23 km/h	14 mph																									
5.	33 km/h	21 mph																									
6.	44 km/h	27,3 mph																									
7.	51 km/h	32 mph																									
R	7 km/h	4 mph																									
<p><b>GETRIEBE</b>  <b>Hersteller</b>          Allison</p> <p><b>Modell</b>          4700 ORS</p> <p><b>Bauart</b>          Vollautomatisches Planetengetriebe</p> <p><b>Anordnung</b>          Motorseitig angeflanscht</p> <p><b>Übersetzung</b>          Permanent greifender Planetenantrieb, kupplungsbetätigt</p> <p><b>Gänge</b>          7 Vorwärts- und 1 Rückwärtsgang</p> <p><b>Kupplung</b>          Hydraulisch betätigte Mehrscheibenkupplung</p> <p><b>Steuerung</b>          Elektronisch</p>	<p><b>BREMSSYSTEM</b>  <b>Betriebsbremse</b>          Zweikreisbremsanlage, vollhydraulisch betätigte Ölbadlamellenbremsen an Vorder- und Mittelachse. Bremsöl-Kreislauf mit separater Kühlung und Filterung.          Maximale Bremskraft: 327 kN (73 513 lbf)</p> <p><b>Park-und Notbremse</b>          Scheibenbremse mit Federspeicherzylinder an der Kardanwelle, pneumatisch lösbar.          Maximale Bremskraft: 218 kN (49 008 lbf)</p>																										

## Muldenvolumen & Bodendruck

BETRIEBSGEWICHT		BODENDRUCK*		MULDENVOLUMEN		GEWICHT ZUSATZAUSRÜSTUNGEN	
LEER	kg (lb)	BELADEN		MULDE	m <sup>3</sup> (yd <sup>3</sup> )	kg (lb)	
Vorne	16 972 (37 417)	(fester Untergrund/gesamte Kontaktfläche)		Gestrichen	19 (25)	Muldenauskleidung	1 369 (3 018)
Mitte	7 737 (17 057)	29.5 R 25	kPa (Psi)	Gehäuft SAE 2:1	24 (31)	Heckklappe	984 (2 169)
Hinten	7 524 (16 588)	Vorne	310 (45)	Gehäuft SAE 1:1	28,5 (37)	875/65 R29	
Gesamt	32 233 (71 062)	Mitte & Hinten	341 (50)	mit aut. Heckklappe (SAE 2:1)	24,5 (32)	(pro Fzg.)	1 182 (2 606)
<b>BELADEN</b>							
Vorne	21 847 (48 164)	875/65 R29	kPa (Psi)			<b>ZUS. KOMPLETTRAD</b>	
Mitte	24 800 (54 675)	Vorne	293 (43)	Nennnutzlast	39 000 kg	29.5 R 25	800 (1 764)
Hinten	24 586 (54 203)	Mitte & Hinten	329 (48)		(85 980 lb)	875/65 R29	1 024 (2 258)
Gesamt	71 233 (157 042)						

\* 29.5 R25 Bodendruck ermittelt mit Reifen Michelin XADN+. 875/65R29 Bodendruck ermittelt mit Reifen Michelin XAD65-1.

# B40E

## Abmessungen

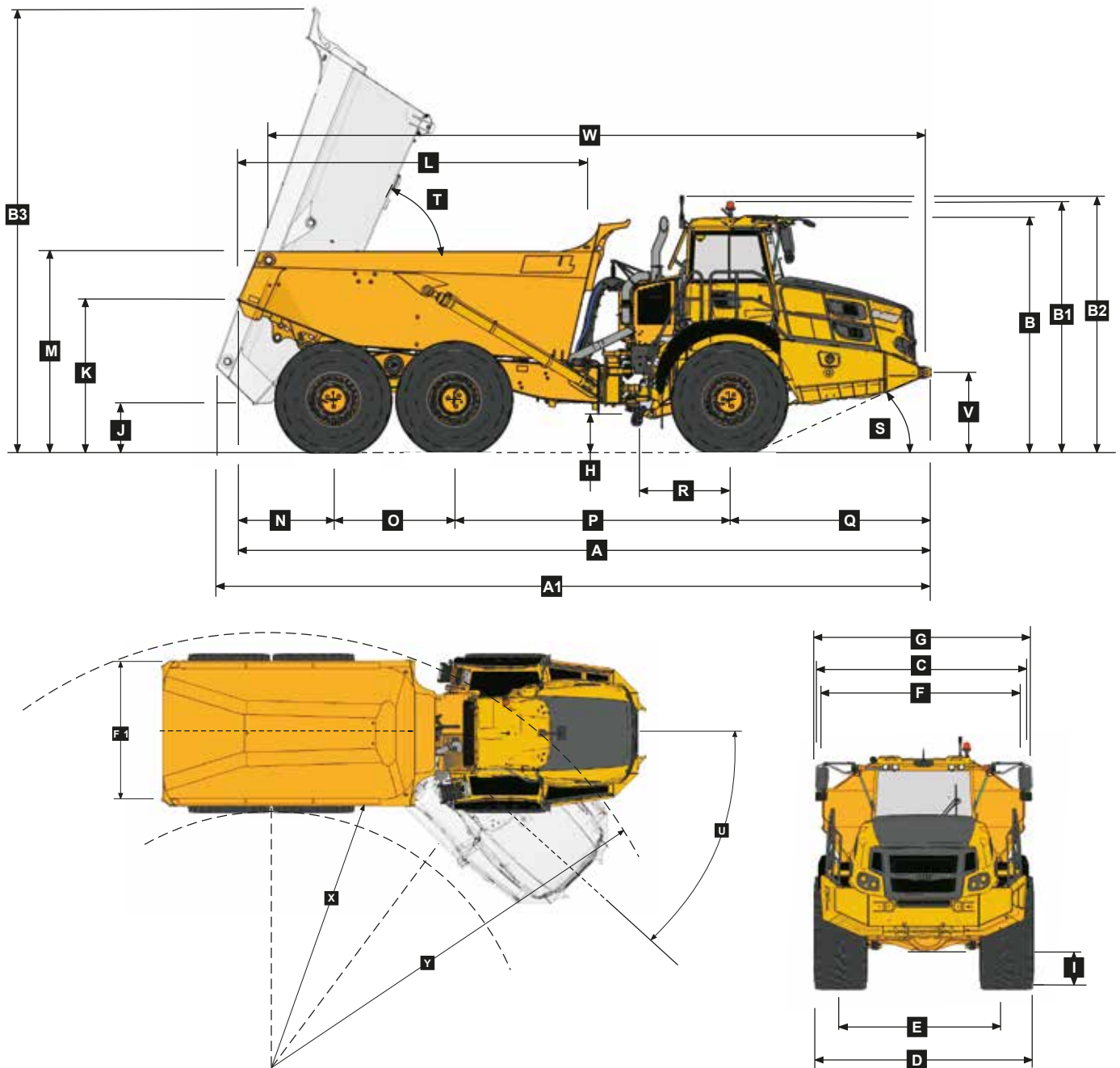

### Fahrzeugabmessungen

A	Transportlänge mit Heckklappe	11 197 mm	(36 ft. 9 in.)	K	Schurrenhöhe - in Transportposition	2 519 mm	(8 ft. 3 in.)
A	Transportlänge ohne Heckklappe	11 186 mm	(36 ft. 8 in.)	L	Muldenlänge	5 742 mm	(18 ft. 10 in.)
A1	Gesamtlänge max. Kippwinkel	11 742 mm	(38 ft. 6 in.)	M	Ladehöhe	3 271 mm	(10 ft. 9 in.)
B	Transporthöhe	3 804 mm	(12 ft. 6 in.)	N	Abstand Hinterachse zu Muldenkante	1 543 mm	(5 ft.)
B1	Höhe - Rundumleuchte	4 040 mm	(13 ft. 3 in.)	O	Achsabstand Mittel-/Hinterachse	1 950 mm	(6 ft. 5 in.)
B2	Höhe - Ladeampel	4 129 mm	(13 ft. 7 in.)	P	Achsabstand Mittel-/Vorderachse	4 438 mm	(14 ft. 7 in.)
B3	Muldenhöhe - max. Kippwinkel	7 316 mm	(24 ft.)	Q	Abstand Vorderachse/Fahrzeugfront	3 255 mm	(10 ft. 8 in.)
C	Breite über Kotflügel	3 495 mm	(11 ft. 6 in.)	R	Abstand Vorderachse/Knickgelenk	1 558 mm	(5 ft. 1 in.)
D	Breite über Reifen - 875/65 R29	3 656 mm	(12 ft.)	S	Böschungswinkel	24°	
D	Breite über Reifen - 29.5R25	3 487 mm	(11 ft. 5 in.)	T	Max. Kippwinkel Mulde	70°	
E	Spurweite Reifen - 875/65 R29	2 773 mm	(9 ft. 1 in.)	U	Max. Knickwinkel	42°	
E	Spurweite Reifen - 29.5R25	2 725 mm	(8 ft. 11 in.)	V	Höhe Verzurrpunkte vorne	1 265 mm	(4 ft. 2 in.)
F	Breite über Mulde	3 372 mm	(11 ft.)	W	Abstand Hubpunkte	10 594 mm	(34 ft. 9 in.)
F1	Breite über Heckklappe	3 662 mm	(12 ft.)	X	Wenderadius innen - 875/65R29	4 782 mm	(15 ft. 8 in.)
G	Breite über Außenspiegel (Fahrposition)	3 614 mm	(11 ft. 10 in.)	X	Wenderadius innen - 29.5R25	4 866 mm	(16 ft.)
H	Bodenfreiheit - Knickgelenk	545 mm	(21.46 in.)	Y	Wenderadius außen - 875/65R29	9 320 mm	(30 ft. 7 in.)
I	Bodenfreiheit - Frontachse	545 mm	(21.46 in.)	Y	Wenderadius außen - 29.5R25	9 235 mm	(30 ft. 4 in.)
J	Bodenfreiheit - max. Kippwinkel	876 mm	(34.5 in.)				

## Steigfähigkeit/Zugkraft

- Bestimmen Sie die Zugkraft über den Schnittpunkt der Fahrzeuggewichtslinie und der Steigungslinie.  
Anmerkung: 2% typischer Rollwiderstand sind bereits in der Grafik und der Steigungslinie berücksichtigt.
- Von diesem Schnittpunkt fahren Sie über die Grafiken nach rechts zu den Schnittpunkten der Zugkraftkurven.
- Die untere Skala zeigt nun die Maximalgeschwindigkeit auf der jeweiligen Steigung.

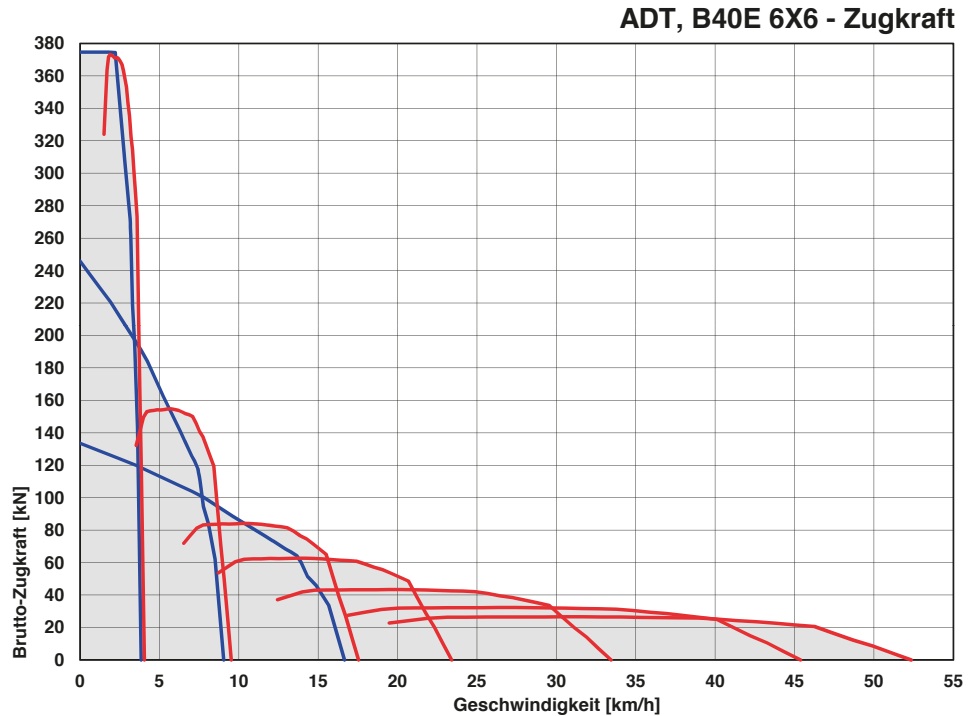
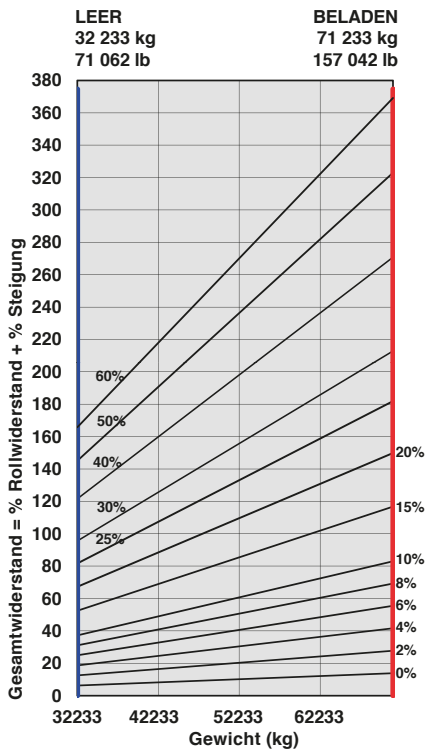

## Retarderleistung

- Bestimmen Sie die erforderliche Retarderkraft über den Schnittpunkt der Fahrzeuggewichtslinie und der Steigungslinie.
- Von diesem Schnittpunkt fahren Sie über die Grafiken nach rechts zu den Schnittpunkten der Kurven.  
Anmerkung: 2% typischer Rollwiderstand sind bereits in der Grafik berücksichtigt.
- Die untere Skala zeigt nun die Maximalgeschwindigkeit auf der jeweiligen Steigung.

